

ŘEZ A-A
MĚŘITKO (1 : 2.2)

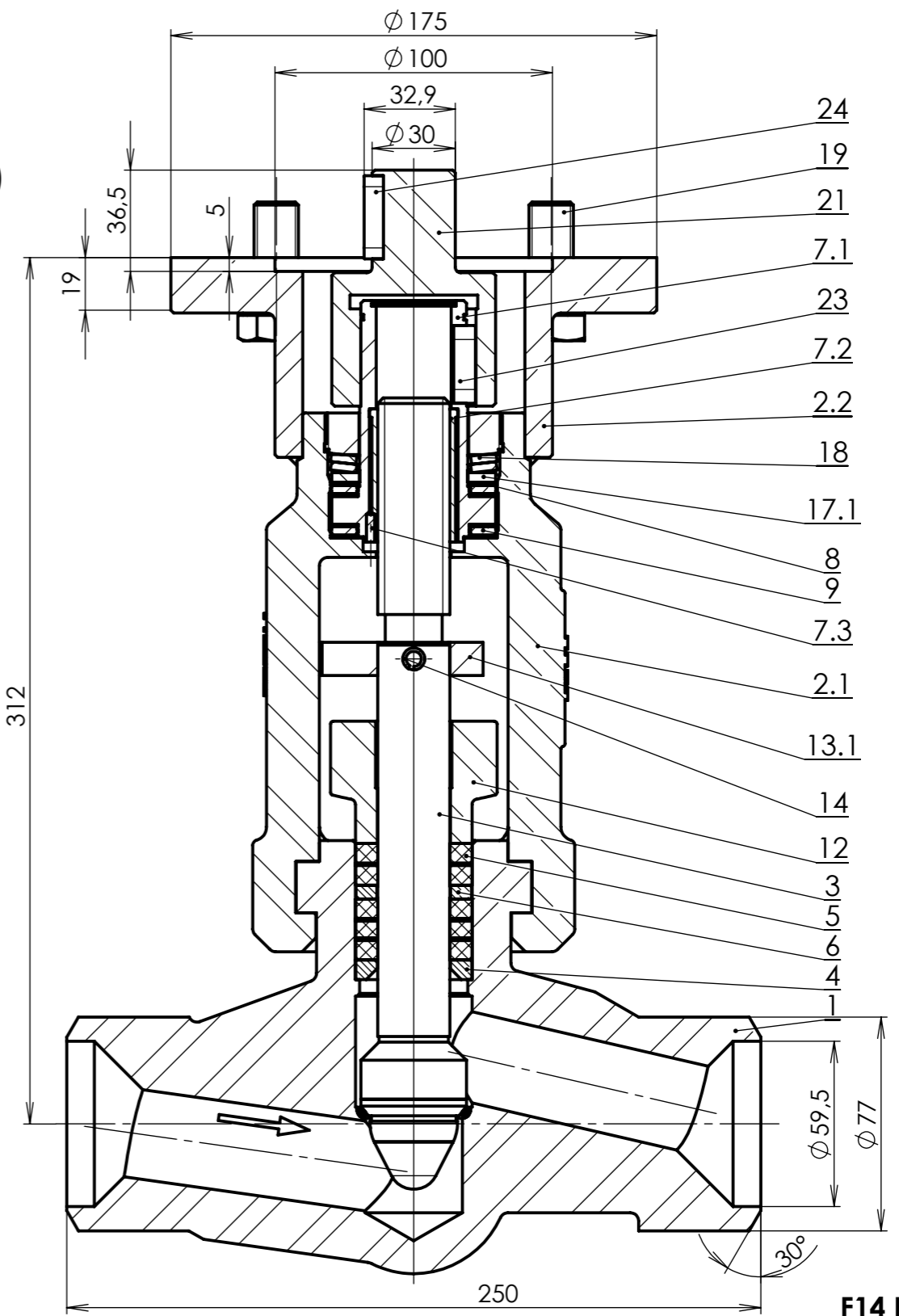

F14 B3, KV=20m3/h

MATERIÁL: 1.7715	NORMA: ČSN 131075; 76,1x9	INDEX a b c d ZMĚNA	DATUM	PODPIS
POLOTOVAR: SESTAVA				
TOLEROVÁNÍ: ISO 8015 ANO	PŘESNOST: ISO 2768 m K			
VYPRACOVAL: KUBESA	DATUM: 5.10.2022			
SCHVÁLIL:	SESTAVA:	HMOTNOST: 20.07kg	ST. V.:	NC PROG.:
KLAD ARMATURY	MĚŘITKO: N	NÁZEV: VENTIL REGULAČNÍ		
	www.klad.cz Janská 22, 746 01, Opava	ROZMĚR: V 40.2 125-3250		
	PROMÍTÁNÍ: 	ČÍSLO VÝKRESU: 9026-250-L2A	DN 50	PN 250